

MLウォール(RPCA) 寸法表 《設計条件: 載荷重10kN/m² 内部摩擦角φ30°》

- ・「RPCA」は、道路プレキャストコンクリート製品技術協会の略称であり、MLウォール(RPCA)は道路プレキャストコンクリート工指針の基準に則ったRPCA審査適合製品(Ⅱ群-擁壁)です。
- ・RPCA認証工場(Ⅱ群製品)として認証を受けた本社工場、水沢第二工場で製造可能です。

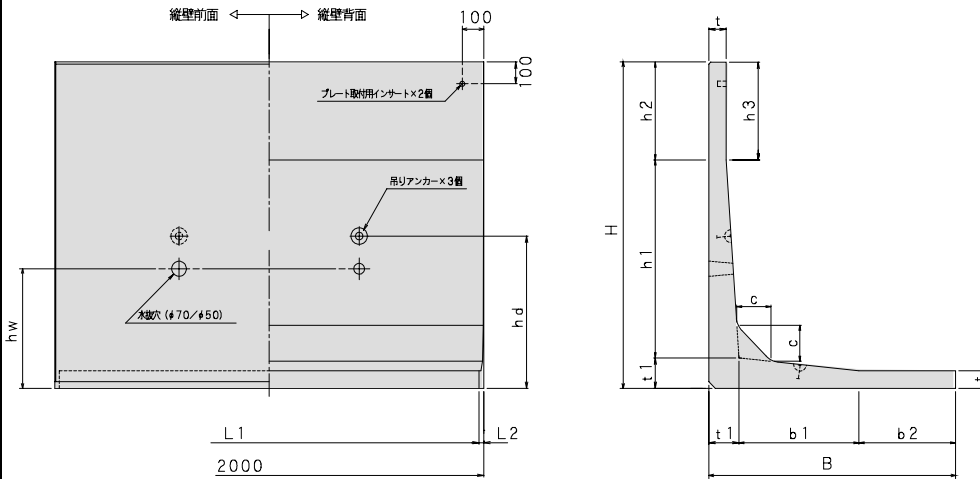

RPCA審査適合製品
 ・MLウォール Ⅱ-19 RL49号
**Ⅱ19
 C.RL49**
 (RPCA審査適合製品標章)

RPCA認証工場
 ・水沢第二工場 Ⅱ-19 F30号
 ・本社工場 Ⅱ-19 F40号

単位 mm

呼び名	H	B	h1	h2	hw	hd	b1	b2	t	t1	C	L1	L2	参考質量 (kg)
750	750	750	440	200	645	350	340	300	70	110	100	1970	15	565
1000	1000	850	440	450	750	350	340	400	70	110	100	1966	17	680
1250	1250	1000	910	200	800	650	560	300	80	140	150	1960	20	1085
1500	1500	1150	910	450	800	650	560	450	80	140	150	1954	23	1235
1750	1750	1300	1370	200	800	1050	870	250	80	180	200	1948	26	1760
2000	2000	1450	1370	450	800	1050	870	400	80	180	200	1942	29	1910
2250	2250	1600	1840	200	1050	1300	1190	200	80	210	250	1936	32	2555
2500	2500	1750	1840	450	1050	1300	1190	350	80	210	250	1930	35	2710
2750	2750	1900	2300	200	1300	1900	1500	150	80	250	300	1924	38	3550
3000	3000	2050	2300	450	1300	1900	1500	300	80	250	300	1918	41	3720
3250	3250	2200	2770	200	1550	2300	1670	250	100	280	300	1912	44	4800
3500	3500	2350	2770	450	1550	2300	1670	400	100	280	300	1906	47	4980
3750	3750	2500	3250	200	1600	2300	1950	250	100	300	300	1900	50	5770
4000	4000	2650	3250	450	1600	2300	1950	400	100	300	300	1894	53	5950
4250	4250	2800	3700	200	1850	2800	2200	250	150	350	300	1888	56	8000
4500	4500	2950	3700	450	1850	2800	2200	400	150	350	300	1882	59	8260
4750	4750	3100	4150	200	2100	3300	2450	250	150	400	300	1876	62	9860
5000	5000	3250	4150	450	2100	3300	2450	400	150	400	300	1870	65	10120



<https://www.maeta.co.jp>

本社：山形県酒田市上本町6-7 TEL 0234-23-5111 FAX 0234-24-7002
 東北支社：宮城県仙台市青葉区上杉3-9-4マエタビル2F TEL 022-263-2620 FAX 022-214-8071
 関東支社：東京都江東区木場5-11-17商工中金深川ビル6F TEL 03-5621-6471 FAX 03-5621-6455

(RPCA認証工場: Ⅱ群製品)

本社工場：山形県東田川郡庄内町余目字沢田15 TEL 0234-43-4545 FAX 0234-42-1434
 水沢第二工場：岩手県奥州市水沢工業団地3-102 TEL 0197-24-6561 FAX 0197-22-3679

支店: 北海道事務所 / 青森 / 秋田 / 岩手 / 仙台 / 山形 / 酒田 / 福島 / 新潟 / 茨城 / 栃木 / 東京 / 埼玉 / 千葉